

BAB I

GAMBARAN UMUM PERUSAHAAN

1.1 Sejarah Singkat PT. Indah Kiat *Pulp And Paper* Tbk Perawang

Perusahaan PT. Indah Kiat *Pulp and Paper* (IKPP) Tbk Perawang adalah perusahaan Swasta Nasional yang bergerak dalam bidang industri *Pulp and Paper* dengan status Penanaman Modal Asing (PDM).



Gambar 1. 1 Logo PT. Indah Kiat *Pulp and Paper*
(Sumber: PT. Indah Kiat *Pulp and Paper*)

PT. Indah Kiat *Pulp and Paper* Tbk Perawang pertama kali dipelopori oleh Soetopo Jananto (Yap Su Kie) yang pada saat itu beliau memimpin Berkat Group di tahun 1975. Berkat Group yang memiliki banyak anak angkat tersebut memulai kerjasama dengan perusahaan Chung Hwa *Pulp Corporation* Taiwan dan Yuen Foong Yu *Paper Manufacturing* Taiwan. Untuk kemudian melakukan survei pertama studi kelayakan usaha dengan lokasi pendirian berbagai macam pabrik yang diantaranya.

1. Pabrik Kertas di Serpong Tangerang-Jawa Barat
2. Pabrik *Pulp* di Jawa Tengah, Jambi dan Riau serta tujuh daerah lainnya di Indonesia.

Pada tahun 1976, diurus perizinin pembebasan tanah, izin penanaman modal dengan status Penanaman Modal Asing (PMA) dengan izin Presiden pada tanggal 11 April 1976. Pada tanggal 7 Desember 1976 perusahaan PT. Indah Kiat *Pulp and Paper* Perawang kini telah resmi berdiri dengan notaris Ridwan Soesilo. SH Permohonan pendirian pabrik dilakukan dengan status PMA dimaksudkan untuk mendatangkan tenaga asing, karena tenaga lokal belum menguasai tentang

pembuatan kertas, disamping memberikan peransang agar investor asing mau masuk ke Indonesia.

Perencanaan pabrik dan studi kelayakan dilanjutkan pada tahun 1977 untuk menentukan proses, teknologi dan kapasitas produksi. Setelah itu, dilakukan pembangunan pabrik kertas budaya (*Wood Free Printing* dan *Writing Paper*) fase I dengan memasang dua *line* mesin kertas yang masing-masing berkapasitas 50 ton perhari. Pabrik ini berlokasi di Jl. Raya Serpong, Tangerang Jawa Barat di tepi sungai Cisadane.

Setahun kemudian dilakukan produksi percobaan pada pabrik tersebut dengan hasil cukup memuaskan. Tanggal 01 Juni 1979 dilakukan produksi komersil, sekaligus diadakan hari peresmian lahirnya PT. Indah Kiat *Pulp and Paper* Tangerang, adapun tanggal itu dipilih karena bertepatan dengan tanggal kelahiran Bapak Soetopo, di samping pembuatan logo dan motto: "Turut membangun negara, mencerdaskan bangsa dan melestarikan lingkungan". Kemudian tahun berikutnya dilakukan survey ke II di Provinsi Jambi dan Riau sebanyak sepuluh kali, menghasilkan Pabrik Kertas Tangerang fase II dengan memasang mesin kertas *line* ke-3 yang berkapasitas 50 ton per hari.

Akhirnya setelah mempertimbangkan data studi kelayakan lokasi tahun 1975 khususnya lokasi pabrik yang sesuai dengan sumber bahan baku pengangkutan dan lain sebagainya, maka studi lanjutan dilakukan di desa Pinang Sebatang dan Perawang, Kecamatan Tualang Kabupaten Siak Provinsi Riau dan pada tanggal 05 September 1981, dilakukan pembebasan tanah dan perizinan.

Tahun 1982 dilakukan pembukaan lahan dan perataan hutan. Hak Pengusahaan Hutan yang dimiliki PT. Indah Kiat *Pulp and Paper* Perawang meliputi pemungutan dan penebangan, pemeliharaan dan perlindungan serta penjualan hasil.

1. HPH (Hak Penebangan Hutan), pembalakan (*Loggimng*) adalah hak pengusahaan hutan dengan tujuan pemanfaatan kayu (*Log*) untuk dijual dengan prinsip dan azas lestari yang berkesinambungan.

2. HTI (Hutan Tanaman Industri) adalah hak pengelolaan hutan yang tidak produktif menjadi hutan produktif dengan cara penanaman hutan buatan dari jenis yang mempunyai nilai ekonomi tinggi.
3. IPK (Izin Pemanfaatan Kayu) adalah hak untuk pemanfaatan kayu dari wilayah hutan yang akan dikonversikan menjadi lain dalam waktu maksimum satu tahun.

Sementara itu pengoperasian mesin kertas *line 3* di pabrik kertas Tangerang dilakukan di samping persiapan lokasi pabrik *Pulp* di desa Pinang Sebatang Kabupaten Siak, Provinsi Riau.



Gambar 1. 2 PT. Indah Kiat *Pulp and Paper* Perawang
(Sumber: Riaulink.com)

Setahun kemudian pembangunan fisik pabrik fase ke-1 dimulai di Provinsi Riau, secara bersamaan dibangun pula fasilitas bongkar muat berupa pelabuhan khusus yang dapat disandari oleh Kapal Samudra dengan bobot mati lebih dari 6000 ton, yang berjarak lebih kurang 15 km dari lokasi pabrik di tepi sungai Siak.

Produksi percobaan pabrik *Pulp* dilakukan ditandai dengan peresmian pabrik oleh Presiden Republik Indonesia Bapak Soeharto, pada tanggal 24 Mei 1984. Saat itu kapasitas pabrik *pulp sulfat* yang di kelantang (*Bleached Kraft Pulp*) adalah 75000 per tahun, sehingga kebutuhan *pulp* untuk pabrik kertas di Tangerang tidak perlu diimport lagi, melainkan dipenuhi oleh pasokan *pulp* dari Provinsi Riau. Pabrik ini merupakan pabrik *Pulp Sulfat* Kelantang berbahan baku kayu pertama di Indonesia. Pada tahun ini juga dimulai pembangunan Hutan Tanaman Industri (HTI) tahap II.

Pada tahun ini PT. Indah Kiat Pulp & Paper sempat mengalami kerugian disebabkan pengaruh resesi dunia, produksi kualitas masih belum stabil, disamping adanya pengganti-alihan pimpinan dari Bapak Soetopo Jananto kepada Bapak Boediono Jananto, putera pertama beliau.

1. PT Satria Perkasa Agung: 67%
2. Chung Hwa Pulp Corp: 23%.
3. Yuen Fong Paper Manufacturing: 10%

Setahun kemudian merupakan masa transisi dari Bapak Boedianto Jananto kepada Bapak Teguh Ganda Wijaya, putra dari Bapak Eka Cipta Wijaya Pada tahun ini pula produksi Pulp 300 ton per hari tercapai setelah dilakukan modifikasi fasilitas produksi.

Pembangunan Arse I pabrik kertas Pesawang dimulai tahun 1988 dengan memasang satu line mesin kertas budaya (*wood free printing and writing paper*) yang berkapasitas 150 ton per hari. Adanya pabrik kertas ini menjadikan pabrik kertas Perawang sebagai pabrik Pulp dan Kertas terpadu.

Tahun 1989 dilakukan pembangun pabrik *Pulp* fase II di Perawang dengan kapasitas 500 ton per hari. Produksi komersil pabrik kertas I ditandai dengan peresmian oleh Presiden Republik Indonesia Bapak Soeharto bertempat di Lokseumawe-Aceh. Kemudian tahun 1990, pembangunan pabrik kertas fase II di Pinang Sebatang dimulai dengan pemasangan mesin kertas berkapasitas 500 ton per hari yang merupakan salah satu mesin kertas budaya terbesar di Asia Produksi percobaan pabrik *Pulp* fase II dilakukan Perseroan melakukan penjualan saham kepada masyarakat serta koperasi-koperasi dengan pembagian saham:

1. PT Puri Nusa Eka Persada: 58.23
2. Chung Hwa Pulp Corp: 19.99.
3. Yuen Fong Yu Paper Manufacturing: 8.69%
4. Masyarakat 13.09%

Produksi komersial pabrik kertas fase II dan pabrik Pulp fase II dilakukan tahun 1991 yang ditandai dengan peresmian oleh Presiden Republik Indonesia Bapak Soeharto di Cikampek Jawa Barat. Sehingga, PT. Indah Kiat *Pulp and Paper Corporation* merupakan salah satu produsen *pulp and Paper* Indonesia yang masuk dalam jajaran 150 besar dunia, dilanjutkan penjualan saham tahap II kepada masyarakat dan 22 koperasi dilakukan dengan pembagian saham.

1. PT. Puri Nusa Eka Persada: 54.39%
2. Cung Hwa Pulp Corporation: 19.99%
3. Yuen Fong Yu Paper Manufacturing: 8.69%
4. Masyarakat 16.93%

Proses persiapan pelaksanaan program bapak angkat-anak angkat dilakukan, yaitu merupakan program keterkaitan industri besar dengan industri kecil oleh departemen perindustrian dan Pemda Riau.

Tahun 1992 dimulai persiapan pembangunan fase II pabrik *pulp*, penguatan anak angkat dilakukan menyangkut industri kerajinan kulit, industri sepatu kulit, kerajinan bank, konveksi pakaian pengecoran logam, tenun tradisional Siak, cap logam dan lain-lain. Setahun kemudian dilakukan pembangunan fase pabrik *pulp* dimulai (*pulp* 8) dengan kapasitas 1300 ton perhari dimana uji coba produksi dilakukan pada akhir tahun. Di samping itu, PT Indah Kiat juga turut membantu pemerintah dengan menerima karyawan magang asal timor-timor sebanyak 20 orang berdasarkan Program Departmen Tenaga Kerja.

Tahun 1994 pabrik pulp fase III beroperasi secara komersial, bergabung bersama-sama pabrik *pulp* I & II untuk menghasilkan *pulp* yang bermutu tinggi sehingga kapasitasnya dapat ditingkatkan dari 800 ton menjadi 1200 ton perhari. Kemudian pembangunan pabrik pulp fase IV dilakukan pada tahun berikutnya dengan kapasitas 1600 ton per hari, dimana uji coba operasi dijadwalkan pada akhir tahun.

Tahun 1997 PT. Indah Kiat Pulp & Paper mendapatkan lagi penghargaan *Zero Accident* (Nihil Kecelakaan) dari Presiden RI, serta mendapat sertifikat ISO 14001. Saat itu perusahaan menerima 5 orang tenaga kerja asal timor-timor. Pada tahun 1998 pembangunan pabrik kertas III dengan kapasitas 1300 ton per hari dicapai dan dimulai pembangunan gedung *Training Centre* dengan biaya senilai 2 Milyar.

PT Indah Kiat *Pulp and Paper* adalah salah satu badan hukum swasta nasional yang dipercaya pemerintah untuk mengusahakan hutan dan Industri hasil hutan dalam bentuk HPH Group:

1. PT. Arara Abadi, luas konsesi +/-265.000 Ha.
2. PT. Wira Karya Sakti luas konsesi+-220.000 Ha.
3. PT Mapala Rabda, luas konsesi+/- 155.000 Ha.
4. PT. Dexter Timber Perkasa Indonesia, luas konsesi-/- 51.000 Ha.
5. PT. Murini Timber luas konsesi--116.000 Ha.

1.2 Visi dan Misi Perusahaan Indah Kiat *Pulp and Paper*

1.2.1 Visi

Visi dari PT. Indah Kiat *Pulp and Paper* adalah menjadi perusahaan kertas yang berstandar internasional dengan kualitas kertas yang sangat baik dan bisa bersaing dengan perusahaan kertas lainnya baik dari tingkat domestik maupun internasional.

1.2.2 Misi

Misi dari PT. Indah Kiat *Pulp and Paper* adalah bekerja dengan integritas dan komitmen kepada pelanggan, karyawan dan para pemegang saham dalam waktu yang bersamaan dan memantapkan perhatian kepada pengawasan terhadap kualitas dan performa serta prima dari produk kertas industri PT. Indah Kiat *Pulp and Paper*.

1.3 Struktur Organisasi PT. Indah Kiat *Pulp and Paper* Perawang

Penerapan strategi yang sukses banyak tergantung kepada struktur organisasi perusahaan, mengkoordinasikan seluruh daya perusahaan untuk mencapai tujuantujuan perusahaan. Suatu organisasi di dalam menjalankan segala aktivitasnya harus mengutamakan kerjasama yang baik antar para anggotanya agar tujuan perusahaan dapat tercapai, karena melalui kerjasama tersebut akan memungkinkan pengaturan kerja yang efektif dan efisien. Cara kerja yang efektif dan efisien dapat membuat organisasi bertindak secara tepat dalam mencapai tujuan organisasi memiliki kejelasan dalam pembagian tugas, wewenang dan tanggung jawab dari setiap anggota organisasi.

Perumusan manajemen dan struktur organisasi sangat penting pada suatu perusahaan, dikarenakan adanya kesadaran para ahli tentang pentingnya manajemen dan struktur organisasi tersebut dalam mencapai tujuan perusahaan yang telah ditetapkan sebelumnya.

Struktur organisasi banyak jenisnya, tergantung dan keadaan perusahaan. Struktur organisasi dapat memberikan gambaran mengenai baik buruknya mekanisme kerja yang ada di suatu perusahaan karena struktur yang baik dapat berwenang, tanggung jawab, arah komunikasi dan pelaksanaan program kerja PT. Indah Kiat *Pulp and Paper* Tbk Perawang memiliki 3 lokasi pabrik, yaitu di Tangerang, Serang dan Perawang. Masing-masing pabrik dikepalai oleh Wakil Presiden Direktur yang bertanggung jawab langsung Presiden Direktur di tingkat pusat. Presiden Direktur bertanggung jawab langsung kepada Dewan Komisaris, sedangkan kekuasaan tertinggi berada ditangan Rapat Umum Pemegang Saham (RUPS). Bentuk organisasi PT. Indah Kiat *Pulp and Paper* Tbk Perawang disusun berdasarkan organisasi yang merupakan suatu kerangka yang memperlihatkan sejumlah tugas dan kegiatan dalam rangka mencapai tujuan perusahaan yang masing-masing mempunyai tugas dan tanggung jawab yang jelas Wakil Presiden Direktur membawahi semua seksi yang berada dilokasi pabrik.

Seksi yang terdapat dilokasi pabrik PT Indah Kiat Pulp and Paper Tbk Perawang terdiri dan 17 seksi yaitu:

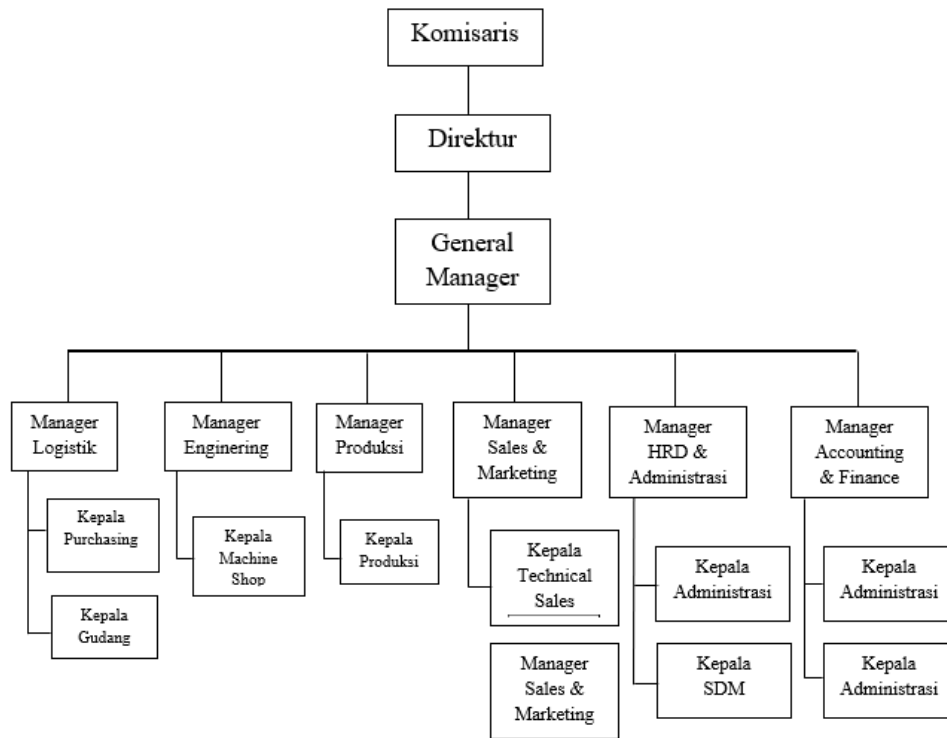

Gambar 1. 3 Bagan Struktur Organisasi PT. Indah Kiat *Pulp and Paper* Perawang (Sumber: PT. Indah Kiat *Pulp and Paper*)

Terdapat 2 bagian kerja di PT. Indah Kiat *Pulp and Paper* yaitu di bagian *Pulp* dan *Paper*. Untuk penulis sendiri ditempatkan pada *Pulp Maintenance Division* (MTD). Berikut bagan struktur dari *PULP* MTD:

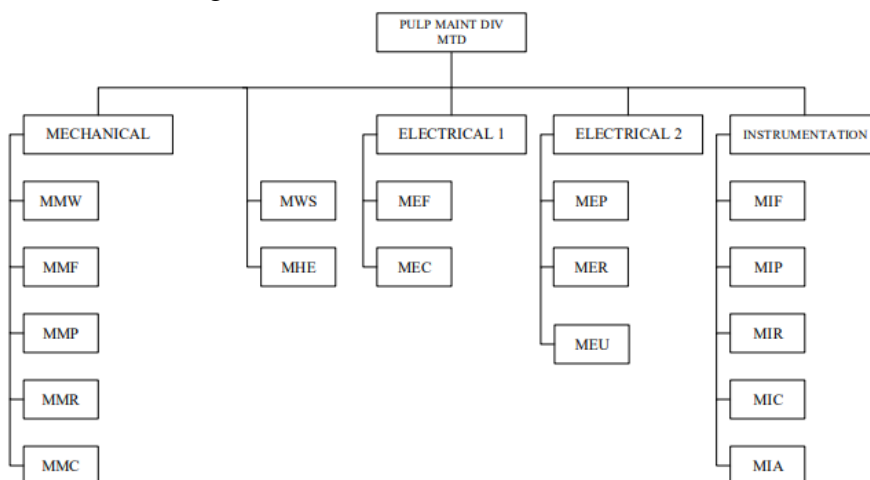

Gambar 1. 4 Bagan Struktur *Pulp Maintenance Division* (Sumber: PT. Indah Kiat *Pulp and Paper*)

Bagian MTD ini dibagi menjadi beberapa unit diantaranya:

1. *Mechanical*

Mechanical dibagi menjadi 5 area kerja

- a. MMW (*Maintenance Mechanical Wood*)
- b. MMF (*Maintenance Mechanical Fiberline*)
- c. MMP (*Maintenance Mechanical Power*)
- d. MMR (*Maintenance Mechanical Recauzticizing*)
- e. MMC (*Maintenance Mechanical Chemical*)

2. *Electrical 1*

Electrical 1 dibagi menjadi 2 area kerja

- a. MEF (*Maintenance Electrical Fiberline*)
- b. MEC (*Maintenance Electrical Chemical*)

➤ *Electrical 2*

Electrical 2 dibagi menjadi 3 area kerja

- a. MEP (*Maintenance Electrical Power*)
- b. MER (*Maintenance Electrical Recovery*)
- c. MEU (*Maintenance Electrical Utility*)

3. *Instruments*

- a. MIF (*Maintenance Instruments Fiberline*)
- b. MIP (*Maintenance Instruments Power*)
- c. MIR (*Maintenance Instruments Recauzticizing*)
- d. MIC (*Maintenamce Instruments Chemical*)
- e. MIA (*Maintenance Instrument Automation*)

Sesuai dengan Jurusan dan Program Studi, Penulis ditempatkan pada area kerja MER (*Maintenance Electrical Recovery*), yang bertanggung jawab penuh atas perawatan dan perbaikan *equipment* kelistrikan pada area tersebut. Struktur yang ada pada MER *Electrical RB* dan *RC* dapat dilihat pada gambar 1.4 di bawah ini.

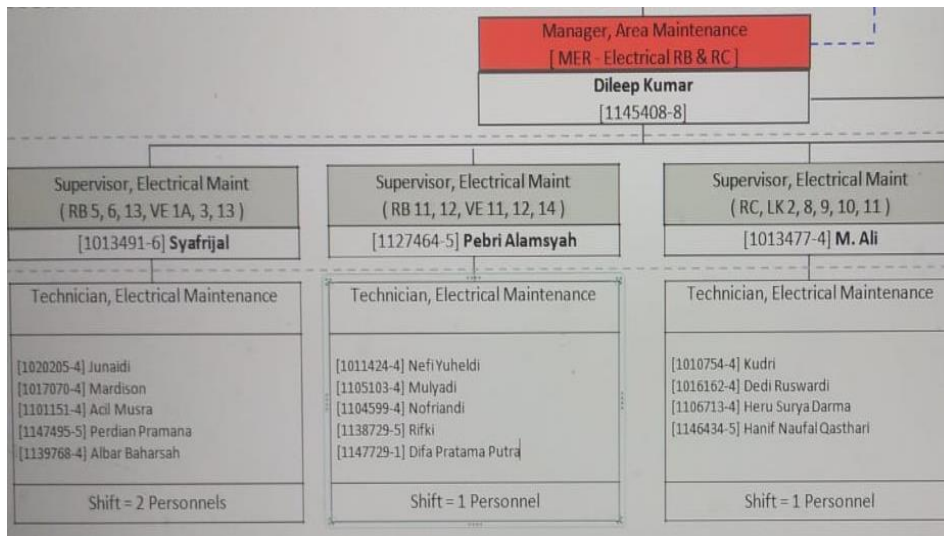

Gambar 1. 5 Struktur MER *Electrical* RB dan RC
 (Sumber: PT. Indah Kiat *Pulp and Paper* Perawang)

1.4 Ruang Lingkup Perusahaan

Ruang lingkup PT. Indah Kiat *Pup and Paper* Perawang adalah perusahaan yang memproduksi *pulp*, kertas budaya, kertas industri dan tisu. Kegiatan usaha perusahaan dimulai dari pengolahan kayu menjadi *pulp* dan kertas serta pengolahan bekas menjadi kertas industri. *Pulp* digunakan sebagai bahan baku kertas dan tisu serta kertas industri.

Saat ini perusahaan memiliki fasilitas produksi di Perawang-Provinsi Riau, serang dan Tangerang-Banten dengan total kapasitas produksi tahunan pada tahun 2019 adalah 3,0 juta ton *pulp*, 1,7 juta ton kertas budaya, 108 ribu ton tisu dan 2,1 juta ton dari kemasan. Pada tahun 2019, perusahaan telah mengekspor sekitar 52% produknya, terutama ke negara-negara di Asia, Eropa, Amerika Serikat, Timur Tengah, Afrika dan Australia. Sisanya 48% untuk memenuhi permintaan pasar lokal.

PT. Indah Kiat *Pulp and Paper* Perawang bergerak dalam bidang perindustrian, perdagangan dan kehutanan. Saat ini Indah Kiat memproduksi *pulp*, berbagai jenis produk kertas yang terdiri dari kertas untuk keperluan menulis dan mencetak, kertas fotokopi, kertas industri seperti kertas kemasan yang meliputi *containerboard* (linerboard dan media bergelombang), *container* pengiriman

bergelombang (konversi dari media bergelombang), kemasan makanan, *boxbord* dan kertas berwarna.