

BAB I

PENDAHULUAN

1.1 Sejarah Singkat Perusahaan

PT. Indah Kiat Tbk adalah perusahaan yang memproduksi *pulp*, kertas budaya, kertas industri dan tisu. Kegiatan usaha perusahaan dimulai dari pengolahan kayu menjadi *pulp* dan kertas serta pengolahan kertas bekas menjadi kertas industri.

Pulp digunakan sebagai bahan baku kertas dan tisu serta kertas industri. Saat ini perusahaan memiliki fasilitas produksi di Perawang – Provinsi Riau, Serang, dan Tangerang – Banten dan total kapasitas produksi tahunan pada tahun 2019 adalah 3,0 juta ton *pulp*, 1,7 juta ton kertas budaya, 108 ribu ton tisu dan 2,1 juta ton dari kemasan. Pada tahun 2019, perusahaan telah mengekspor sekitar 52% produknya, terutama ke negara – negara di Asia, Eropa, Amerika Serikat, Timur Tengah, Afrika dan Australia dan sisanya 48% untuk memenuhi permintaan pasar lokal.



Gambar 1.1 Logo PT. Indah Kiat *Pulp & Paper*
(Sumber: Dokumentasi PT. Indah Kiat *Pulp & Paper*,2024)

PT. Indah Kiat *Pulp & Paper* Tbk Perawang pertama kali dipelopori oleh Soetopo Jananto (*Yap Su Kie*) yang pada saat itu beliau memimpin Berkat Group di tahun 1975. Berkat Group yang memiliki banyak anak angkat tersebut memulai kerjasama dengan perusahaan *Chung Hwa Pulp Corporation Taiwan & Yuen Foong Yu Paper Manufacturing*. Taiwan, untuk kemudian melakukan survei pertama studi kelayakan usaha dengan lokasi pendirian berbagai macam pabrik yang diantaranya :

1. Pabrik Kertas di Serpong Tangerang-Jawa Barat.
2. Pabrik *Pulp* di Jawa Tengah, Jambi dan Riau serta tujuh daerah lainnya di Indonesia.

Pada tahun 1976, diurus perizinan pembebasan tanah, izin penanaman modal dengan status Penanaman Modal Asing (PMA) dengan izin Presiden pada tanggal 11 April 1976. Pada tanggal 7 Desember 1976 perusahaan PT. Indah Kiat *Pulp & Paper* (IKPP) Tbk Perawang kini telah resmi berdiri dengan notaris

Ridwan Soesilo. SH Permohonan pendirian pabrik dilakukan dengan status PMA dimaksudkan untuk mendatangkan tenaga asing, karena tenaga lokal belum menguasai tentang pembuatan kertas, disamping memberikan perangsang agar investor asing mau masuk ke Indonesia. (Dokumen PT. Indah Kiat *Pulp & Paper* 2014)

Perencanaan pabrik dan studi kelayakan dilanjutkan pada tahun 1977 untuk menentukan proses, teknologi dan kapasitas produksi. Setelah itu, dilakukan pembangunan pabrik kertas budaya (*Wood free printing & writing paper*) fase I dengan memasang dua *line* mesin kertas yang masing-masing berkapasitas 50 ton per hari Pabrik ini berlokasi di Jl. Raya Serpong, Tangerang Jawa Barat di tepi sungai Cisadane.

Setahun kemudian dilakukan produksi percobaan pada pabrik tersebut dengan hasil cukup memuaskan. Tanggal 01 Juni 1979 dilakukan produksi komersil, sekaligus diadakan hari peresmian lahirnya PT. Indah Kiat Pulp & Paper-Tangerang Adapun tanggal itu dipilih, karena bertepatan dengan tanggal kelahiran Bapak Soetopo, disamping pembuatan logo dan motto, "Turut membangun negara, mencerdaskan bangsa dan melestarikan lingkungan", Kemudian tahun berikutnya dilakukan survey ke II di Provinsi Jambi dan Riau sebanyak sepuluh kali, menghasilkan Pabrik Kertas Tangerang fase II dengan memasang mesin kertas *line ke-3* yang berkapasitas 50 ton per hari.

Akhirnya setelah mempertimbangkan data studi kelayakan lokasi tahun 1975 Khususnya lokasi pabrik yang sesuai dengan sumber bahan baku pengangkutan dan lain sebagainya, maka studi lanjutan dilakukan di desa Pinang Sebatang dan Perawang, Kecamatan Tualang Kabupaten Siak Provinsi Riau dan pada tanggal 05 September 1981, dilakukan pembebasan tanah dan perizinan.

Tahun 1982 dilakukan pembukaan lahan dan perataan hutan. Hak Pengusahaan Hutan yang dimiliki PT. Indah Kiat *Pulp & Paper* Tbk Perawang meliputi pemungutan dan penebangan, pemeliharaan dan perlindungan serta penjualan hasil :

1. HPH (Hak Penebangan Hutan), penebangan (*Logging*) adalah hak pengusahaan hutan dengan tujuan pemanfaatan kayu (*Log*) untuk di jual dengan prinsip dan azas lestari yang berkesinambungan.

2. HTI (Hutan Tanaman Industri) adalah hak pengelolaan hutan yang tidak produktif menjadi hutan produktif dengan cara penanaman hutan buatan dari jenis yang mempunyai nilai ekonomi tinggi.
3. Izin Pemanfaatan Kayu (IPK) adalah hak untuk pemanfaatan kayu dari wilayah hutan yang akan dikonversikan menjadi lain dalam waktu maksimum satu tahun.

Sementara itu pengoperasian mesin kertas *line 3* di pabrik kertas Tangerang dilakukan disamping persiapan lokasi pabrik *Pulp* di desa Pinang Kabupaten Siak Sri Indrapura, Provinsi Riau.



Gambar 1.2 PT. Indah Kiat *Pulp & Paper* Perawang
(Sumber: Dokumentasi penulis, 2024)

Setahun kemudian pembangunan fisik pabrik fase 1 dimulai di Provinsi Riau Secara bersamaan dibangun pula fasilitas bongkar muat berupa pelabuhan khusus yang dapat disandari oleh Kapal Samudera dengan bobot mati lebih dari 6000 ton, yang berjarak lebih kurang 15 km dari lokasi pabrik di tepi Sungai Siak.

Produksi percobaan pabrik *Pulp* dilakukan ditandai dengan peresmian pabrik oleh Presiden Republik Indonesia Bapak Soeharto, pada tanggal 24 Mei 1984. Saat itu kapasitas pabrik *pulp sulfat* yang di kelantang (*Bleached Kraft Pulp*) adalah 75000 per tahun, sehingga kebutuhan *pulp* untuk pabrik kertas di Tangerang tidak perlu di *import* lagi, melainkan dipenuhi oleh pasokan *Pulp* dari Provinsi Riau. Pabrik ini merupakan pabrik *Pulp Sulfat* Kelantang berbahan baku kayu pertama di Indonesia. Pada tahun ini juga dimulai pembangunan

Hutan Tanaman Industri (HTI) tahap II.

Pada tahun ini PT. Indah Kiat *Pulp & Paper* sempat mengalami kerugian disebabkan pengaruh resesi dunia, produksi kualitas masih belum stabil, disamping adanya pengganti-alihan pimpinan dari Bapak Soetopo Jananto kepada Bapak Boediono Jananto, putera pertama beliau.

Pada tahun 1986, hak kepemilikan Indah Kiat dibeli oleh "SINAR MAS GROUP" yang dipimpin oleh Bapak Eka Cipta Wijaya, dengan pembagian saham:

1. PT Satria Perkasa Agung : 67%
2. Chung Hwa *Pulp Corp* : 23%.
3. Yuen Fong *Paper Manufacturing* : 10%

Setahun kemudian merupakan maha transisi dari Bapak Boedianto Jananto kepada Bapak Teguh Ganda Wijaya, putera dari Bapak Eka Cipta Wijaya Pada tahun ini pula produksi *Pulp* 300 ton per hari tercapai setelah dilakukan modifikasi fasilitas produksi.

Pembangunan Arse I pabrik kertas Pesawang dimulai tahun 1988 dengan memasang satu *line* mesin kertas budaya (*wood free printing & writing paper*) yang berkapasitas 150 ton per hari. Adanya pabrik kertas ini menjadikan pabrik kertas Perawang sebagai pabrik *Pulp* dan Kertas terpadu.

Tahun 1989 dilakukan pembangun pabrik *Pulp* fase II di Perawang dengan kapasitas 500 ton per hari. Produksi komersil pabrik kertas I ditandai dengan peresmian oleh Presiden Republik Indonesia Bapak Soeharto bertempat di Lokseumawe-Aceh Kemudian tahun 1990, pembangunan pabrik kertas fase II di Pinang Sebatang dimulai dengan pemasangan mesin kertas berkapasitas 500 ton per hari yang merupakan salah satu mesin kertas budaya terbesar di Asia Produksi percobaan pabrik *Pulp* fase II dilakukan Perseroan melakukan penjualan saham kepada masyarakat serta koperasi- koperasi dengan pembagian saham:

1. PT. Puri Nusa Eka Persada 58.23 %
2. *Cung Hwa Pulp Corp* 19.99 %
3. *Yuen Fong Yu Paper Manufacturing* 8.69 %
4. Masyarakat 13.09 %

Produksi komersial pabrik kertas fase II dan pabrik *Pulp* fase II dilakukan

tahun 1991 yang ditandai dengan peresmian oleh Presiden Republik Indonesia Bapak Soeharto di Cikampek Jawa Barat. Sehingga, PT. Indah Kiat *Pulp and Paper Corporation* merupakan salah satu produsen *pulp* dan kertas Indonesia yang masuk dalam jajaran 150 besar dunia, dilanjutkan penjualan saham tahap II kepada masyarakat dan 22 koperasi dilakukan dengan pembagian saham

1. PT. Puri Nusa Eka Persada : 54.39 %
2. *Cung Hwa Pulp Corporation* : 19.99 %
3. *Yuen Fong Yu Paper Manufacturing* : 8.69 %
4. Masyarakat 16.93 %

Dan proses persiapan pelaksanaan program bapak anak angkat dilakukan, yaitu merupakan program keterkaitan industri besar dengan industri kecil oleh departemen perindustrian dan Pemda Riau.

Tahun 1992 dimulai persiapan pembangunan fase II pabrik *pulp* Pengukuhan anak angkat dilakukan menyangkur industri kerajinan kulit. ndustri sepatu kulit, kerajinan *bank*, konveksi pakaian pengecoran logam, tenun tradisional Siak, cap logam dan lain-lain. Dan setahun kemudian dilakukan pembangunan fase pabrik *pulp* dimulai (*pulp* 8) dengan kapasitas 1300 ton perhari dimana uji coba produksi dilakukan pada akhir tahun disamping itu PT Indah Kiat juga turut membanni pemerintah dengan menerima karyawan magang asal timor-timor sebanyak 20 orang berdasarkan Program Departemen Tenaga Kerja.

Tahun 1994 pabrik *pulp* fase III beroperasi secara komersial, bergabung bersama-sama pabrik *pulp* I & II untuk menghasilkan *pulp* yang bermutu tinggi sehingga kapasitasnya dapat ditingkatkan dari 800 ton menjadi 1200 ton perhari. Kemudian pembangunan pabrik *pulp* fase IV dilakukan pada tahun berikutnya dengan kapasitas 1600 ton per hari, dimana uji coba operasi dijadwalkan pada akhir tahun.

Tahun 1997 PT. Indah Kiat *Pulp & Paper* mendapatkan lagi penghargaan *Zero Accident* (Nihil Kecelakaan) dari Presiden RI, serta mendapat sertifikat ISO 14001. Saat itu perusahaan menerima 5 orang tenaga kerja asal timor-timor.

Pada tahun 1998 pembangunan pabrik kertas III dengan kapasitas 1300 ton per hari dicapai dan dimulai pembangunan gedung *Training Centre* dengan biaya senilai 2 Milyar.

PT. Indah Kiat *Pulp & Paper* adalah salah satu badan hukum swasta

nasional yang dipercaya pemerintah untuk mengusahakan hutan dan Industri hasil hutan dalam bentuk HPH *Group* :

1. PT. Arara Abadi, luas konsesi +/-265.000 Ha.
2. PT. Wira Karya Sakti luas konsesi +/-220.000 Ha.
3. PT Mapala Rabda, luas konsesi +/- 155.000 Ha.
4. PT. Dexter Timber Perkasa Indonesia, luas konsesi +/- 51.000 Ha.
5. PT. Murini Timber luas konsesi --116.000 Ha.

1.2 Visi dan Misi Perusahaan

1.2.1 Visi

Visi dari PT. Indah Kiat *Pulp & Paper* adalah menjadi perusahaan pulp dan kertas global terkemuka yang memberikan nilai tambah kepada pelanggan, masyarakat, karyawan, dan pemegang saham secara bertanggung jawab dan berkelanjutan.

1.2.2 Misi

Misi dari PT. Indah Kiat *Pulp & Paper* adalah :

1. Meningkatkan pangsa pasar global.
2. Menggunakan teknologi mutakhir dalam pengembangan produk baru dan pencapaian efisiensi pabrik.
3. Meningkatkan kualitas sumber daya manusia melalui pelatihan.
4. Mewujudkan komitmen keberlanjutan di semua operasi.

1.3 Struktur Organisasi

Penerapan strategi yang sukses banyak tergantung kepada struktur organisasi perusahaan, mengkoordinasikan seluruh daya perusahaan untuk mencapai tujuan- tujuan perusahaan. Suatu organisasi didalam menjalankan segala aktivitasnya harus mengutamakan kerjasama yang baik antar para anggotanya agar tujuan perusahaan dapat tercapai, karena melalui kerjasama tersebut akan memungkinkan pengaturan kerja yang efektif dan efisien.

Cara kerja yang efektif dan efisien dapat membuat organisasi bertindak secara tepat dalam mencapai tujuan organisasi memiliki kejelasan dalam pembagian tugas, wewenang dan tanggung jawab dari setiap anggota organisasi.

Perumusan manajemen dan struktur organisasi sangat penting pada suatu perusahaan, dikarenakan adanya kesadaran para ahli tentang pentingnya manajemen dan struktur organisasi tersebut dalam mencapai tujuan perusahaan

yang telah ditetapkan sebelumnya.

Struktur organisasi banyak jenisnya, tergantung dan keadaan perusahaan. Struktur organisasi dapat memberikan gambaran mengenai baik buruknya mekanisme kerja yang ada di suatu perusahaan karena struktur yang baik dapat berwenang, tanggung jawab, arah komunikasi dan pelaksanaan program kerja PT. Indah Kiat *Pulp and Paper* Tbk Perawang memiliki 3 lokasi pabrik, yaitu di Tangerang, Serang dan Perawang. Masing-masing pabrik dikepalai oleh Wakil Presiden Direktur yang bertanggung jawab langsung Presiden Direktur di tingkat pusat. Presiden Direktur bertanggung jawab langsung kepada Dewan Komisaris, sedangkan kekuasaan tertinggi berada ditangan Rapat Umum Pemegang Saham (RUPS). Bentuk organisasi PT. Indah Kiat *Pulp & Paper* Tbk Perawang disusun berdasarkan organisasi yang merupakan suatu kerangka yang memperlihatkan sejumlah tugas dan kegiatan dalam rangka mencapai tujuan perusahaan yang masing-masing mempunyai tugas dan tanggung jawab yang jelas

Wakil Presiden Direktur membawahi semua seksi yang beradadilokasi pabrik. Seksi yang terdapat dilokasi pabrik PT Indah Kiat *Pulp and Paper* Tbk Perawang terdiri dari 17 seksi yaitu seperti pada gambar1.3 dibawah ini :

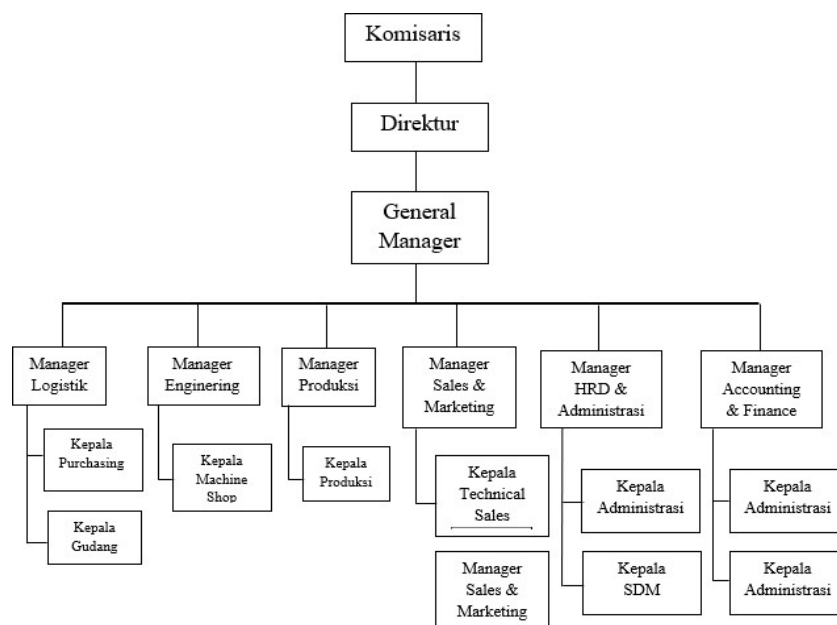

Gambar 1. 1 Bagan Struktur Organisasi PT Indah Kiat *Pulp & Paper* Perawang (Sumber: Dokumentasi penulis, 2024)

Terdapat 2 bagian kerja di PT. Indah Kiat *Pulp & Paper* yaitu di bagian *Pulp dan Paper*. Penulis disini ditempatkan atau diposisikan di area kerja *Pulp Maintenance Division* (MEF – WP 9).

Sesuai dengan Jurusan Program Studi, penulis diposisikan di seksi MEF di bagian WP 9 (*Word Preparation*), yang menangani permasalahan pada bidang *Maintenance Electrical* untuk proses pengolahan di WP 9.

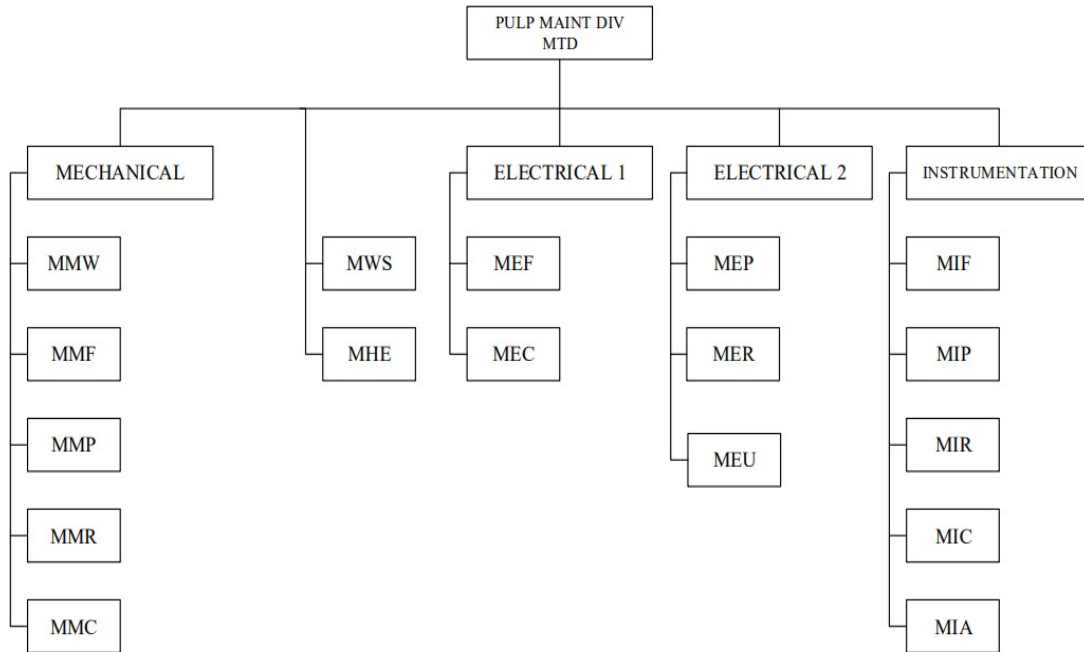

Gambar 1. 2 Bagan Struktur Organisasi *Pulp Maintenance* Divisi PT. Indah Kiat *Pulp & Paper* Tbk Perawang
(Sumber: Dokumentasi, 2024)

1.4 Ruang Lingkup Perusahaan

PT. IKPP Perawang menghasilkan:

1. Lembaran *pulp* serat pendek (LBKP)
 - a. Ukuran lembaran *pulp* 84 x 61 x 0,4 m.
 - b. Moisture lembaran *pulp* 11-12%.
2. Kertas berupa *fine paper* dan *free uncoated paper*
 - a. Gramatur kertas: 40-180 gr.
 - b. Sebagian besar produk IKPP Perawang dipasarkan keluar negeri dan sisanya untuk memenuhi kebutuhan dalam negeri.

Adapun aspek produksi dan pemasaran PT. Indah Kiat *Pulp & Paper* Tbk adalah:

1. Kapasitas produksi produk 600.000 ton/tahun dan produksi akan

terus meningkat.

2. Produk yang dihasilkan adalah *pulp*, *paper*, dan tisu. Produk ini akan dikirim ke berbagai negara untuk dipasarkan dan untuk memenuhi pesanan.
3. Kulit dari kayu yang dijadikan sebagai bahan baku digunakan untuk bahan bakar *boiler*.
4. Air limbah diolah kembali sebelum dibuang ke sungai dengan beberapa proses.